

OHRADZANY

ÚZEMNÝ PLÁN OBCE

ZaD č.1 - NÁVRH

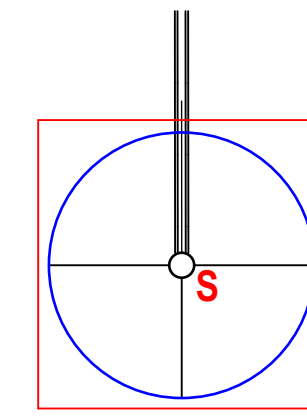

M = 1 : 2 000

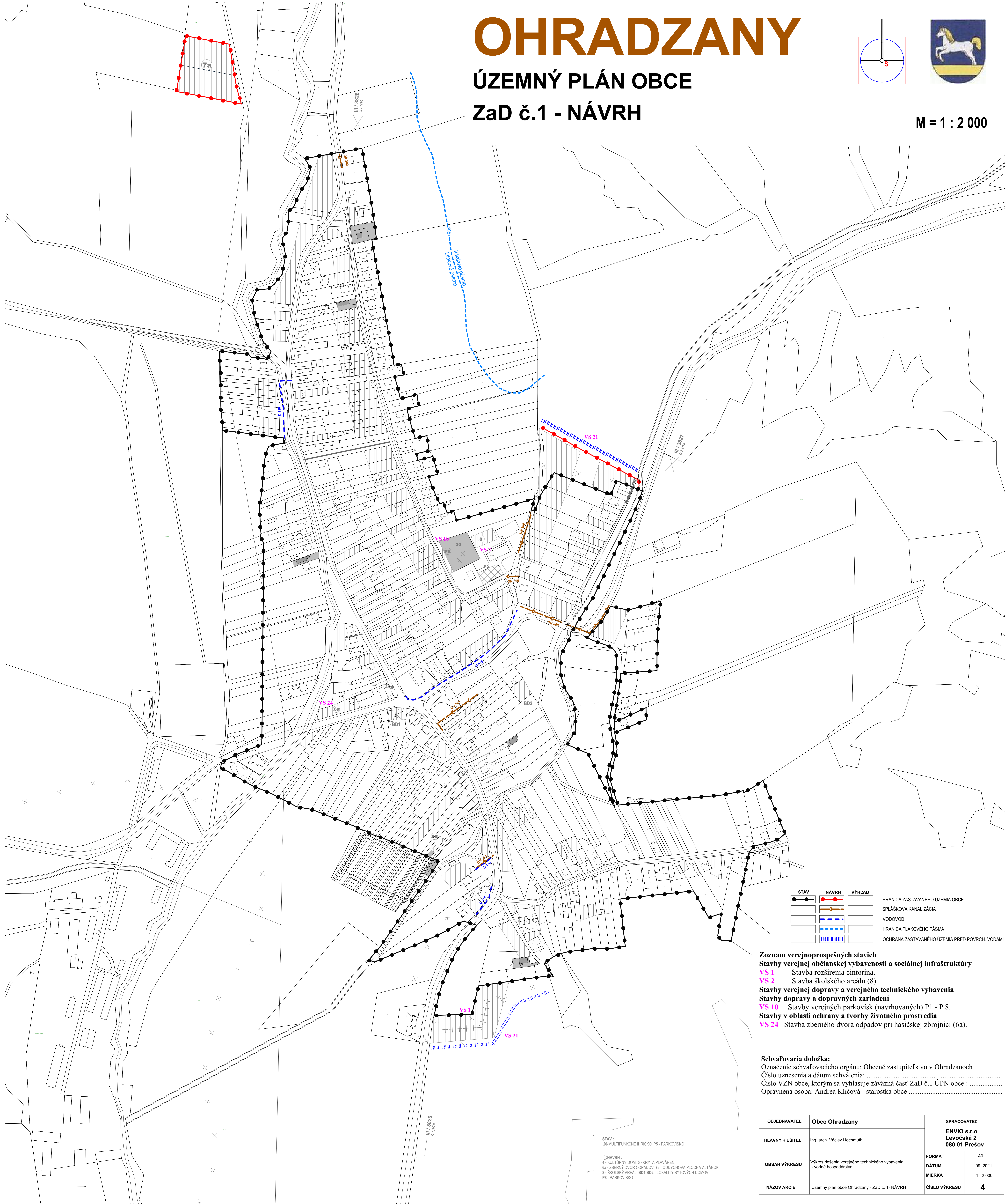

STAV	NÁVRH	VÝHLAD	
—●—	—●—	—●—	HRANICA ZASTAVANÉHO ÚZEMIA OBCE
—	—	—	SPLAŠKOVÁ KANALIZÁCIA
—	—	—	VODOVOD
—	—	—	HRANICA TLAKOVÉHO PÁSMO
—	—	—	OCHRANA ZASTAVANÉHO ÚZEMIA PRED POVRCH. VODAMI

- Zoznam verejnoprospešných stavieb**
Stavby verejnej občianskej vybavenosti a sociálnej infraštruktúry
VS 1 Stavba rozšírenia cintorína.
VS 2 Stavba školského areálu (8).
Stavby verejnej dopravy a verejného technického vybavenia
Stavby dopravy a dopravných zariadení
VS 10 Stavby verejných parkovísk (navrhovaných) P1 - P 8.
Stavby v oblasti ochrany a tvorby životného prostredia
VS 24 Stavba zberného dvora odpadov pri hasičskej zbrojnici (6a).

Schvaľovacia doložka:
Označenie schvaľovacieho orgánu: Obecné zastupiteľstvo v Ohradzanych
Číslo uznesenia a dátum schválenia:
Číslo VZN obce, ktorým sa vyhlasuje záväzná časť ZaD č.1 ÚPN obce :
Oprávnená osoba: Andrea Kličová - starostka obce

OBJEDNÁVATEL:	Obec Ohradzany	SPRACOVATEL:	ENVI O s.r.o
HLAVNÝ RIEŠITEĽ:	Ing. arch. Václav Hochmuth	LEVOČSKÁ 2	080 01 Prešov
OBSAH VÝKRESU	Výkres riešenia verejného technického vybavenia - vodné hospodárstvo	FORMÁT	A0
NÁZOV AKCIE	Územný plán obce Ohradzany - ZaD č. 1- NÁVRH	DÁTUM	09. 2021
		MIERKA	1 : 2 000
		ČÍSLO VÝKRESU	4

STAV :
20-MULTIFUNKČNÉ HRISKO, PS - PARKOVISKO
C NÁVRH :
4 - KULTURNÝ DOM, 5 - KRVNÁ PLAVÁREŔ,
6a - ZBERNÝ DVOR ODPADOV, 7a - ODDYCHOVÁ PLOCHA-ALTÁNK,
8 - ŠKOLSKÝ AREÁL, BD1, BD2 - LOKALITY BYTOVÝCH DOMOV,
PB - PARKOVISKO